

## SCHWIMMRINGDICHTUNGEN, TYP ASP 054-SKDA UND FKDA-052

### Ausführungen

ASP 054-SKDA

ASP FKDA-052

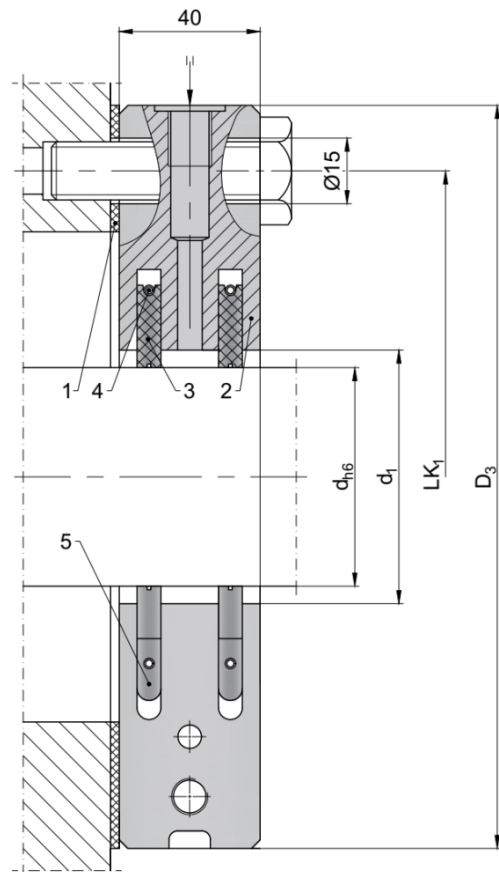
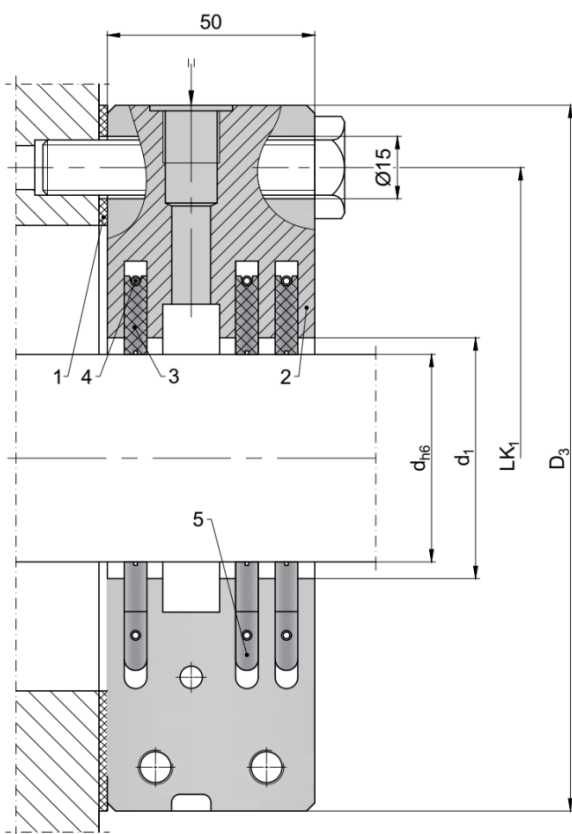

1: Flachdichtung, 2: Gehäuse (2-teilig), 3: Dichtring, 4: Zugfeder, 5: Arretierung

Abmessungen, weitere Ausführungen auf Anfrage

<b>Technische Daten</b>	
Betriebstemperatur:	-120 °C bis +800 °C für Kohle max. +225 °C für PTFE Compound
Betriebsdruck:	Vakuum bis 20 bar
Gleitgeschwindigkeit:	Max. 150 m/s für Kohle, max. 40 m/s für PTFE Compound
Radiales Spiel:	±1.0 bis 5.0 mm
Axiale Bewegung:	Theoretisch unlimitiert
Verschleisschutz:	>300 HB (niedriger Druck), >58 HRC (hoher Druck)

## **Werkstofftabelle**

Dichtring: Kohle, PTFE Compound

Gehäuse: 1.4021, 1.4571, Hastelloy®, Tatanium, Inconel®, andere

Zugfeder / Arretierung: 1.4571, Hastelloy®, Tatinuim, Inconel®

## **Beschreibung**

Designed zur Aufnahme von axialen Wellenbewegungen, zeichnet sich diese trockenlaufende Schwimmringdichtung durch die geteilte Ausführung aus. Auch die Dichtringe sind mehrteilig und ermöglichen eine einfache De- und Montage (Die Welle muss nicht demontiert werden). Die selbst justierenden Dichtringe folgen radialen Auslenkungen. Da keine Dichtungskomponenten auf der Welle montiert werden, sind zusätzliche Wellenschwingungen verhindert. Da die Dichtringe berührungsfrei laufen ist der Energiebedarf und die Reibung gering. Durch den extrem reduzierten Spalt während dem Betrieb ist die Leckage sehr gering.

## **Einsatzgebiete**

- Gase und Dämpfe (Feststoffbeladen)
- Chemieindustrie
- Wasser
- Nahrungsmittelindustrie
- Metallindustrie
- viele weitere

## **Vorteile**

- Hohe Standzeit
- Einfache De- und Montage
- Einfache Wartung
- Dichtringe leicht austauschbar

## **Zulassungen**

- FDA

